

COMPTE RENDU EXERCICE D'ÉVACUATION

SAE 2.03 – Plan d'intervention / Réalisation d'un
exercice

- Date : 07 Juin 2022

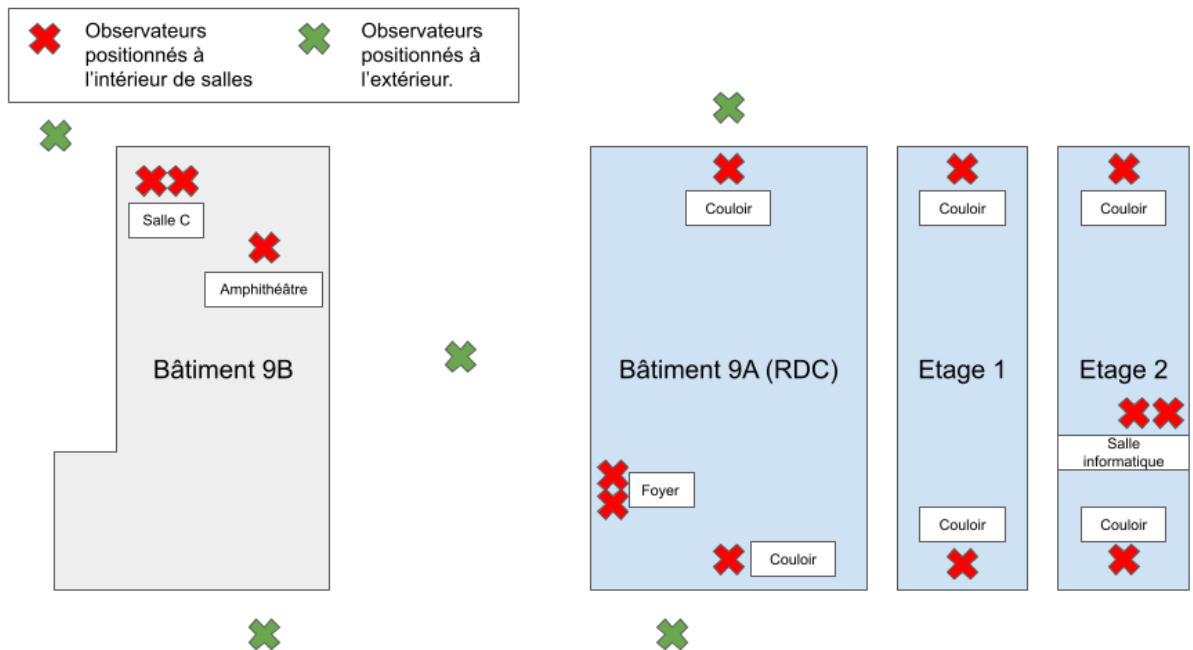

L'exercice avait pour sujet principal le colis suspect, qui demandait avant tout une levée de doute. Chaque observateur jouait un rôle bien précis. En premier lieu, peu importe leur emplacement, toute personne à l'intérieur ou autour des bâtiments, doit aller au point de rassemblement. Tout professeur/personnel de l'iut devait alors le demander : on évalue ici la vigilance du personnel, qui doit regarder autour de soi durant l'exercice, et vérifier que toute salle est bien évacuée. Les observateurs devaient ensuite observer l'attitude du personnel, les actions oubliées et ou contradictoires. Enfin, on évalue le côté technique de l'IUT HSE, tel que le niveau sonore de l'alarme, ou encore le fonctionnement ou non des portes coupe-feu.

- Observateurs présents :

- Groupe de TD C HSE1
- Mme Monnereau (Formatrice SST)
- Mme Le Guen et Mme Serin (Professeurs en charge de la SAE 2.03)
- Service de sécurité (2 agents dont un SSIAP 1)

- Chronologie :

- 13h55 : Répartition des élèves aux postes établit tout autour et dans le département

- 14h05 : Déclenchement des alarmes incendies dans les 2 bâtiments
 - 20s après le déclenchement de l'alarme les premiers élèves sortent des salles de cours ;
 - 34s après les élèves étant restés dans la salle C sont découverts par un professeur ;
 - au bout de 1min13 les premiers élèves arrivent au point de rassemblement ;
 - 3min12 après le déclenchement, le dernier enseignant sort du bâtiment 9A ;
 - après 4min50, la dernière personne arrive au point de rassemblement.

- 14h10 : Les agents du service technique arrive au département (5 min après déclenchement de l'alarme)
 - 30s après leur entrée dans le bâtiment l'alarme incendie est coupée.

- 14h20 : - Fin de l'exercice
 - Retour dans les bâtiments

- Remarques Bat 9A:

Rez-de-chaussée :

- Un troisième déclenchement a eu lieu dans le bâtiment alors que seulement 2 devaient avoir lieu ;
- Au rez-de-chaussée seul la porte coupe-feu côté parking ne se ferme pas ;
- La porte du foyer ne s'est pas ouverte lors du déclenchement de l'alarme incendie alors qu'elle est censée s'ouvrir. Ainsi 2 étudiants qui avaient été placés dans le foyer n'ont pas été trouvés. C'est également le cas des salles de travail en face du foyer des élèves ;
- Vérification des différentes salles par les professeurs ;
- Alarme clairement audible.

1^{er} étage :

- Les portes coupe-feu du 1^{er} étage sont toutes opérationnelles ;
- Alarme clairement audible ;
- Tous les bureaux non fermés à clef ont été vérifiés.

2^{ème} étage :

- Aucune personne n'a fait le tour du deuxième étage du bâtiment, en effet les personnes présentes dans la salle informatique 208 n'ont pas été évacuées ;
- Les portes coupe-feu du 2^{ème} étage sont toutes opérationnelles ;
- Alarme clairement audible.

- Remarque Bat 9B :

- L'alarme du bâtiment n'est pas très audible de l'extérieur ;
- La vérification du bâtiment a été entièrement effectuée ;
- Les fenêtres des salles de cours ont bien été fermées ;

- Remarque générale :

- Évacuation réalisée dans le calme ;
- Les pompiers n'ont pas été appelés lors du déclenchement des alarmes ;
- Intervention rapide du service technique qui a repéré rapidement la localisation du problème et a réalisé une levée de doute avec 2 agents qui ont ensuite réarmé les alarmes ;
- Les classes ont été évacuées rapidement ;
- Problème d'organisation à venir si jamais certaines personnes ayant un rôle important dans le dispositif sont absentes ;
- Les enseignants ont compté leurs élèves une fois au point de rassemblement ;
- Aucun marquage des salles n'a été effectué sur les portes une fois la vérification faite ;
- Alarme peu audible à l'extérieur des bâtiments mais parfaitement audible au sein des 2 bâtiments ;
- Les secrétaires en sont pas allés faire une levée de doute à tous les points de déclenchement de l'alarme ;
- Les enseignants ont bien réalisé leur rôle de serre file ;

- Conclusion :

Cet exercice nous a permis d'appliquer ce que nous avons travaillé plus tôt avec notre présentation des plans d'intervention ainsi que de nous rendre compte de l'ampleur d'une telle intervention et la nécessité de s'entraîner plusieurs fois dans l'année à ce type d'exercice. Cette expérience nous a fait relever certains dysfonctionnements et certains problèmes dans l'organisation de la réponse à une alerte à la bombe. Ces points relevés peuvent être des pistes à creuser pour améliorer l'efficacité des actions mises en œuvre afin d'assurer la sécurité de toute les personnes présentes dans l'établissement et de sauver un maximum de personnes. Ce retour d'expérience nous apporte donc des objectifs à atteindre en termes d'efficacité mais aussi les points sur lesquels agir pour y parvenir.